

KUIVATUS

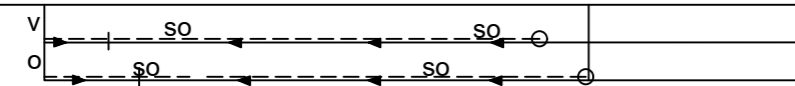

PITUUSLEIKKAUS 1:1000/1:100

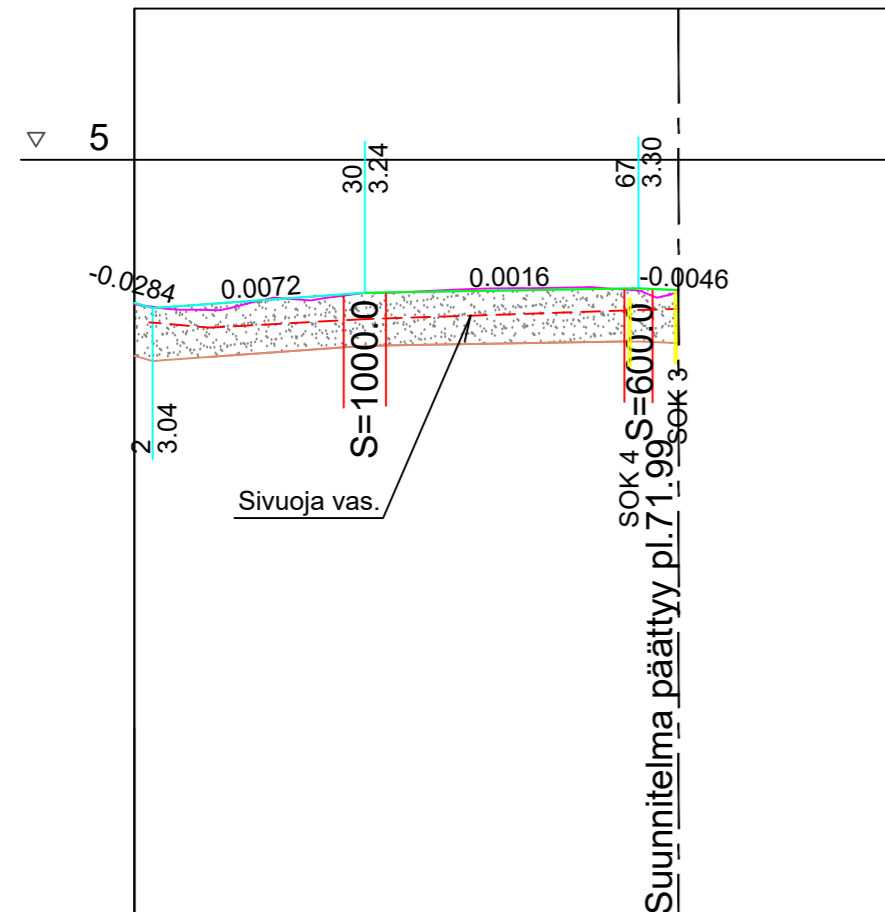

Päällysrakenne	E-65										
Poikkileikkaus											
Vesijohto											
Jätevesi putken laatu	Kaltevuus / Vesijuoksu										
Sadevesi putken laatu	Kaltevuus / Vesijuoksu										
Matka	0.00	25.26	50.52	75.78	101.04	126.30	151.56	176.82	202.08	227.34	252.60
Pituus / kaltevuus	0.0072	0.0072	0.0072	0.0072	0.0072	0.0072	0.0072	0.0072	0.0072	0.0072	0.0072
Tasausviivan korkeus	3.11	3.09	3.17	3.24	3.26	3.27	3.29	3.28	3.28	3.28	3.28
Maanpinnan korkeus	3.09	3.01	3.17	3.23	3.27	3.30	3.32	3.20	3.20	3.20	3.20
Paalutus	0.00	0.00	0.00	0.00	0.00	0.00	0.00	0.00	0.00	0.00	0.00
Kaarevuus	Sr										
Kaltevuus	qv=qo=-0.030										

POIKKILEIKKAUS 1:100

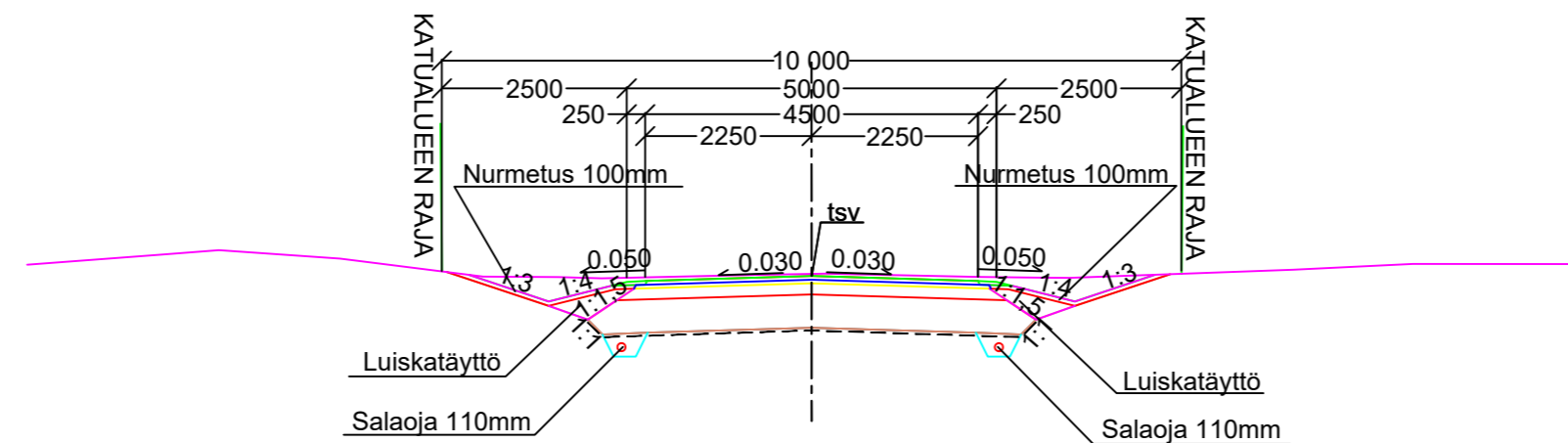

RAKENNE E/65, KATULUOKKA 5

50 MM KULUTUSKERROS, AB 16/120
 50 MM TASAUSKERROS MURSKE 0-16 mm
 150 MM KANTAVAKERROS, MURSKE 0-32 mm
 450 MM JAKAVAKERROS, MURSKE 0-90 mm
 SUODATINKANGAS N3
 700 MM YHT.

HYVÄKSYTTY

23 päivänä Elo kuuta
 vuonna 2022

Porin kaupunki
TEKNINEN LAUTAKUNTA

ASEMPIIRUSTUS IN/IJ 13 184
 KUIVATUSKARTTA IN/IJ 13 186
 PAALUTUSMITAT R- asemalla

		TYÖMAAN TYÖNJOHTO ON VELVOLLINEN HANKKIMAAN TIEDOT KAAPELIEN JA JOHTIMIEN SIJAINNISTA
KÄSIT	20.4.2022	PORIN KAUPUNKI
SUUN	20.7.2022	TEKNINEN TOIMIALA
TARK	19.7.22	INFRAYKSIKKÖ / INFRAJOHTAMINEN
TARK	14.7.22	KEKRIKUJA
HYV		
VAHV		PITUUS- JA TYYPPIPOIKKILEIKKAUKSET
ETRS-GK22 N2000	MITTAKAAVA 1:1000/1:100, 1:100	PIIR N:O IN / IJ 13 185